



# DCモータ 製作例

(DCモータ・DCスピードコントローラ)



# DCモータ製作例 (バッテリーモータ)

## 特徴

- 低速領域から高トルク駆動
- 自由な仕様のモータの中から選ぶ事が出来る(1台から製作します。)
  - ・豊富な種類  
(標準モータ、ブレーキモータ、ギヤードモータ、ブレーキ付ギヤードモータ など)
  - ・多くの直流電圧仕様  
(12V、24V、48V、96V、100V、120V、200V など)
  - ・多種の定格回転数  
(代表的な回転数 1500~6000r/min など)
  - ・各種励磁方式  
(直巻、分巻、複巻、他励 など)
  - ・各種保護形式  
(開放形、防滴形、全閉形 など)
  - ・各種取付方式  
(脚取付、フランジ取付、バンド取付 など)
- 機械装置に合ったデザインで1台から製作

## 用途例

電気自動車 電動台車 ソーラーカー ショッピングカー コンプレッサ 真空ポンプ  
自動車用クレーン モノレール オイルポンプ 電動ファン 芝刈り機 ビルジポンプ  
ゴカート 電動車椅子 牽引車 リフター ウインチ 点検車両 農作業用ポンプ  
ジェットコースター 遊園地の機関車 電動ゲート など

## 受注生産品 容量(出力)区

100W~199W	200W~299W	300W~399W	400W~499W	500W~599W
600W~699W	700W~799W	800W~999W	1.0kW~1.49kW	1.5kW~1.99kW
2.0kW~2.99kW	3.0kW~4.99kW	5.0kW~		

## DCスピードコントローラ | CFW-□□-□□□

- ・ 定格電圧 : DC24V 、 DC48V 、 DC96V
- ・ 定格電流 : 50A 、 100A 、 200A



## 100W ~ 199W

注文コード	形式	電圧 V	出力 W	電流 A	回転数 r/min	減速比	励磁方式	定格時間	取付方式	保護形式	ブレーキ
TB003	PA125DCA	24	125	8.5	3435	-	分	C	フランジ	全閉	無
TB004	PA200DCF	24	200	12	3300	-	複	C	フランジ	全閉	無
TB005	OBD-010	100	100	1.8	3500	2	M	30	バンド	全閉	無
TB006	OFD-011B	12	110	18	1800	-	M	5	脚	全閉	有
TB007	OLD-010	24	100	6	2800	-	複	C	脚	全閉	無
TB008	PA125DCG	24	125	10	3440	-	M	C	フランジ	全閉	無
TB009	BFG-012	12	120	10	1500	-	分巻G	C	フランジ	全閉	無
TB010	BFD-01608M	24	160	10	57	34	複	C	デフ	防滴	有
TB011	OFD-010G	24	100	5.5	3	600	M	C	フランジ	全閉	無
TB012	OFD-0012G	12	120	16	10.5	120	複	C	フランジ	全閉	無
TB013	OFD-012	24	120	6.6	2360	-	M	30	フランジ	全閉	無
TB014	BLD-015G	24	150	8.6	180	10	直	30	脚	防滴	無
TB015	OL12-010G-R&L	125	100	1.5	1400	-	直	C	脚	全閉	無
TB016	OLD-70-015	24	150	7.5	2000	-	複	C	脚	全閉	無
TB017	OL11-010G	110	100	1.7	140	10	直	C	脚	全閉	無
TB018	BL2-015GB	24	150	9	3	600	M	C	脚	防滴	有
TB019	OL1-010	12	100	12	3000	-	直	C	脚	全閉	無
TB020	BL2-015GB1	24	150	9	30	60	分	10	脚	防滴	有
TB021	BL2-015GE1	24	150	8.4	6	300	M	10	脚	防滴	無
TB022	B022BLGB	24	120	7.7	30	60	直	20	脚	防滴	有
TB023	B023OFB	24	170	9.7	2200	-	直	30	フランジ	全閉	有
TB024	B024BFS	22.5	120	7.7	1800	-	直	20	フランジ	防滴	有
TB025	B025OF	12	150	17	1500	-	M	C	フランジ	全閉	無
TB026	B026BLG	24	100	6	36	50	M	15	脚	防滴	無
TB027	B027BFB	48	150	4.2	1800	-	M	C	フランジ	防滴	有
TB028	B028BFBG	48	100	3	50	40	M	C	フランジ	防滴	有
TB029	B029OFG	12	120	16	10.5	120	複	C	フランジ	全閉	無
TB030	B030OFG	24	120	8.3	10.5	120	複	C	フランジ	全閉	無
TB032	B032BFS	22.5	150	10	2300	-	直	20	フランジ	防滴	有
TB033	S14380-240	24	195	9.9	2000	-	M	60	フランジ	全閉	有
TB035	B035BF	110	100	1.45	4500	-	分	C	フランジ	防滴	無
TB038	B038BLGB	24	100	7	30	60	複	C	脚	防滴	有
TB039	B039BFG	24	100	7	125	20	複	C	フランジ	防滴	無
TB040	B040BLGB	24	100	7	83	30	複	C	脚	防滴	有

## 200W ~ 299W

注文コード	形式	電圧 V	出力 W	電流 A	回転数 r/min	減速比	励磁方式	定格時間	取付方式	保護形式	ブレーキ
TC002	OLD-125-020GB	12	200	23	70	13	直	C	脚	全閉	有
TC003	OLD-85-020B	190	200	1.5	1800	-	SEP.190V	C	脚	全閉	有
TC004	OLD-70-020	100	200	2.7	1800	-	複	C	脚	全閉	無
TC005	OFD-020A	24	200	10	3500	-	M	C	フランジ	全閉	無
TC006	OLD-020	100	200	2.7	1500	-	SEP.100V	C	脚	全閉	無
TC007	OLG-020	24	200	13	3000	-	SEP.24V	C	脚	全閉	無
TC008	BLD-63-020(C008BL)	24	200	13	1800	-	分	20	脚	防滴	無
TC009	HE20010180G	200	100	0.7	180	-	SEP.200V	C	脚	防滴	無
TC010	OLD-020GB	12	200	24	70	20	M	C	脚	全閉	有
TC011	HE20020180G	200	200	1.4	180	-	SEP.200V	C	脚	防滴	無
TC013	OLD-80-020	190	200	1.5	1800	-	SEP.190V	C	脚	全閉	無
TC014	BLD-020G	200	200	1.4	180	10	SEP.200V	C	脚	防滴	無
TC015	OFD-020	98	200	2.9	3000	-	M	15	フランジ	全閉	無
TC016	BLD-020	12	200	22.2	1800	-	複	C	脚	防滴	無
TC017	OFD-025B	24	250	14	1800	-	複	C	フランジ	全閉	有
TC018	BLD-020G5	200	200	1.4	360	5	SEP.200V	C	脚	防滴	無
TC019	OLD-025GB	12	250	30	10	200	M	30	脚	全閉	有
TC020	OFD-020	110	200	2.4	1800	-	M	30	フランジ	全閉	無
TC021	OFD-020GB	24	200	11.5	10	200	複	C	フランジ	全閉	有
TC022	OLD-85-020B2	190	200	1.5	1800	-	SEP.190V	C	脚	全閉	有
TC023	OLD-80-0202	190	200	1.5	1800	-	SEP.190V	C	脚	全閉	無
TC024	OFD-200AGB	24	200	12	60	100	直	C	フランジ	全閉	有
TC025	BLD-020ET	24	200	11	2000	-	直	C	脚	防滴	無
TC026	OFD-020GB	24	200	11.5	600	5	複	60	フランジ	全閉	有
TC027	OLD-020G	110	200	2.5	250	10	複	C	脚	全閉	無
TC028	BLD-020G	12	200	29	160	10	複	C	脚	防滴	無



注文コード	形 式	電圧 V	出力 W	電流 A	回転数 r/min	減速比	励磁方式	定格時間	取付方式	保護形式	ブレーキ
TC029	BLD-025GB	24	250	14	100	20	直	30	脚	防滴	有
TC030	BLD-025G	24	250	14	100	20	直	30	脚	防滴	無
TC031	OFD-024	72	240	4.6	1750	-	分	30	フランジ	全閉	無
TC032	OFD-020GB	24	200	12	7	200	複	C	フランジ	全閉	有
TC033	OFD-020G-L&R	24	200	11	6	300	M	C	フランジ	全閉	無
TC034	OLM-02005	110	200	25	1800	-	M	5	脚	全閉	無
TC035	BL2-020GB	24	200	11.1	6	300	複	C	脚	防滴	有
TC036	BL2-020GB1	24	200	12	7	200	分	10	脚	防滴	有
TC037	BL19-020	190	200	1.5	1800	-	SEP.190V	C	脚	防滴	無
TC038	OF2-020B6	24	200	13.5	1200	-	分	60	フランジ	全閉	有
TC039	BL1-020G1	12	200	22	200	10	M	15	脚	防滴	無
TC040	OL2-02005	24	200	10.4	2100	-	M	5	脚	全閉	無
TC041	OF2-020GB	24	200	11.5	600	5	複	C	フランジ	全閉	有
TC042	BF2-020GB	24	200	12	12	120	複	C	フランジ	防滴	有
TC043	OL2-020GB3	24	200	11	18	100	M	30	脚	全閉	有
TC044	OF2-020B	24	200	12	1100	-	複	C	フランジ	全閉	有
TC045	OF2-028B	24	280	17	1100	-	複	C	フランジ	全閉	有
TC046	BL2-020GB40B1	24	200	12	40	40	複	10	脚	防滴	有
TC047	C047BFH	24	200	11	1100	-	M	C	フランジ	防滴	無
TC048	C048BL	110	200	2.5	2000	-	複	10	脚	防滴	無
TC049	C049BLGB	24	250	16.5	20	100	直	10	脚	防滴	有
TC050	C050BFB	24	200	11	1800	-	M	30	フランジ	防滴	有
TC051	C051BLGB	12	200	22	9	200	M	C	脚	防滴	有
TC052	C052OLGB	24	250	15	50	40	複	15	脚	全閉	有
TC053	C053BLGB	24	250	14	70	25	複	C	脚	防滴	有
TC054	C054BLGB	24	200	12	9	200	直	15	脚	防滴	有
TC055	C055BLGB	12	200	22	9	200	M	30	脚	防滴	有
TC056	C056BLGBT	24	200	12	30	50	複	C	脚	防滴	有
TC057	C057BFH	24	250	14	2100	-	M	C	フランジ	防滴	無
TC058	C058BLGB	24	250	14	100	20	直	30	脚	防滴	有
TC059	C059BLGB	24	250	14	200	10	直	30	脚	防滴	有
TC060	C060OLG	24	200	13	30	60	分	30	脚	全閉	無
TC061	C061BLGB	24	200	12	22.5	80	複	C	脚	防滴	有
TC062	C062BFGB	12	250	28	18	100	M	30	フランジ	防滴	有
TC063	C063OF	24	250	16	1750	-	複	C	フランジ	全閉	無
TC064	C064OFB	24	280	17	1100	-	複	C	フランジ	全閉	有
TC065	C065OFG	24	250	15	120	15	複	C	フランジ	全閉	無
TC066	C066BFB	24	200	11	1800	-	M	30	フランジ	防滴	有
TC067	C067BF	12	200	24	2000	-	直	30	フランジ	防滴	無
TC068	C068OFB	24	200	12	1100	-	複	C	フランジ	全閉	有
TC069	C069BLGB	24	250	16.5	7	200	直	60	脚	防滴	有
TC070	C070OL	24	200	11	2000	-	M	C	脚	全閉	無
TC071	C071BFS	12	200	29	2300	-	直	20	フランジ	防滴	有
TC072	C072OL	100	200	2.7	1500	-	SEP.100V	C	脚	全閉	無
TC073	C073BFGB	24	200	11	114	15	M	C	フランジ	防滴	有
TC074	C074BF	24	228	12.8	1850	-	M	60	フランジ	防滴	無
TC075	C075BFB	22.5	200	14	2300	-	直	20	フランジ	防滴	有
TC076	C076OF	24	250	14	2000	-	分	60	フランジ	全閉	無
TC077	C077BL	24	200	13.5	3000	-	SEP12V	C	脚	防滴	無

### 300W ~ 399W

注文コード	形 式	電圧 V	出力 W	電流 A	回転数 r/min	減速比	励磁方式	定格時間	取付方式	保護形式	ブレーキ
TD002	OFD-030GB	24	300	16.5	80	24.5	複	C	フランジ	全閉	有
TD003	OFD-030	48	300	8.3	1800	-	直	60	脚	全閉	無
TD004	OFD-030B	24	300	18	1800	-	複	60	フランジ	全閉	有
TD005	OLM-0302B	24	300	16	1800	-	M	30	脚	全閉	有
TD006	OF2-030B6	24	300	17	1800	-	分	60	フランジ	全閉	有
TD007	OF2-035	24	350	19.5	2850	-	M	C	フランジ	全閉	無
TD008	BF2-030G20B	24	300	16	125	20	M	C	フランジ	防滴	有
TD009	BF2-030G40B	24	300	16	50	40	M	C	フランジ	防滴	有
TD010	RS300	75	300	5.5	2500	-	M	C	フランジ	全閉	無
TD011	D011OFB	24	350	20	1100	-	複	C	フランジ	全閉	有
TD012	D012OLGB	24	300	16	200	10	M	C	脚	全閉	有
TD013	D013OLGB	24	300	16	200	10	M	C	脚	全閉	有
TD014	D014OFB	24	350	20	1100	-	複	C	フランジ	全閉	有



注文コード	形 式	電圧 V	出力 W	電流 A	回転数 r/min	減速比	励磁方式	定格時間	取付方式	保護形式	ブレーキ
TD015	D015BLGB	24	300	17	105	20	直	30	脚	防滴	有
TD016	D016OFB	24	350	20	1100	-	複	C	フランジ	全閉	有
TD017	D017BLB	12	350	45	1800	-	複	30	脚	防滴	有

## 400W ~ 499W

注文コード	形 式	電圧 V	出力 W	電流 A	回転数 r/min	減速比	励磁方式	定格時間	取付方式	保護形式	ブレーキ
TE002	OLD-040A	12	400	55	1800	-	直	30	脚	全閉	無
TE003	BLD-040GB	24	400	24	50	40	複	C	脚	防滴	有
TE004	OLDM-040	48	400	11	2000	-	M	15	脚	全閉	無
TE005	OLD-040	24	400	24	2250	-	直	C	脚	全閉	無
TE006	OFD-040B	24	400	22	10000	-	分	C	フランジ	全閉	有
TE007	OLD-0403B	12	400	48	2000	-	直	30	脚	全閉	有
TE008	OLD-040T	24	400	22	2000	-	M	C	脚	防滴	無
TE009	BLDM-040	100	400	5.3	2000	-	M	C	脚	防滴	無
TE010	OFD-040A	24	400	30	18000	-	分	C	フランジ	全閉	無
TE011	OFD-040GB	24	400	24	140	15	複	C	フランジ	全閉	有
TE012	BFD-040	36	400	15	3000	-	直	C	フランジ	防滴	無
TE013	BLD-040ET	24	400	22	2000	-	直	C	脚	防滴	無
TE015	OLM-0402B	24	400	22	2100	-	M	C	脚	全閉	有
TE016	BLD-040	24	400	22	15000	-	複	C	脚	防滴	無
TE017	OFM-0402	24	400	22	2100	-	M	C	フランジ	全閉	無
TE018	OLM-0402	24	400	22	2100	-	M	C	脚	全閉	無
TE019	OLD-040B	24	400	23	2000	-	複	30	脚	全閉	有
TE020	BFD-040B	12	400	45	2200	-	M	C	フランジ	防滴	有
TE021	OLD-040B	24	450	22	2100	-	複	C	脚	全閉	有
TE022	BLD-040GB(開)	12	400	46	220	10	M	C	脚	防滴	有
TE023	OLD-040	24	400	23	1800	-	複	C	脚	全閉	無
TE024	BLD-040GB	24	400	23	15	160	複	30	脚	防滴	有
TE025	OFD-040B	24	400	22	2100	-	M	C	フランジ	全閉	有
TE026	OFD-040G	12	400	45	115	20	M	30	フランジ	全閉	無
TE027	OFD-040B	24	400	22	1800	-	分	60	フランジ	全閉	有
TE028	OFD-040B	24	400	22	1400	-	複	C	フランジ	全閉	有
TE029	OLD-63-040	24	400	28	2000	-	直	30	脚	全閉	無
TE030	OLM-040	24	400	22	1700	-	M	30	脚	全閉	無
TE031	OLM-0402T	24	400	22	2100	-	M	C	脚	全閉	無
TE032	OF2-040B	24	400	22	1700	-	複	C	フランジ	全閉	有
TE033	BF2-040B3	23	400	24	1600	-	複	30	フランジ	防滴	有
TE034	OLM-040	24	400	22	1800	-	M	C	脚	全閉	無
TE035	BL2-040GB	24	400	22	220	10	M	C	脚	防滴	有
TE036	OL2-040	24	400	22	1800	-	M	C	脚	全閉	無
TE037	BL2-040GB	24	400	23	50	40	複	C	脚	防滴	有
TE038	BF2-040B3C	23	400	24	1600	-	複	30	フランジ	防滴	有
TE039	BF2-040B3S	23	400	24	1600	-	直	30	フランジ	防滴	有
TE040	OL4-040	48	400	10	2000	-	M	C	脚	全閉	無
TE041	BL1-040	12	400	45	1800	-	M	C	脚	防滴	無
TE042	OF8-0451	85	450	7	2400	-	M	15	フランジ	全閉	無
TE043	BL4-0403	48	400	10	2000	-	M	30	脚	防滴	無
TE044	OL2-040GB	24	400	22	5.4	385	M	C	脚	全閉	有
TE045	BL2-040	24	400	22	1800	-	M	C	脚	防滴	無
TE046	BL2-040GB	24	400	22	10	200	M	C	脚	防滴	有
TE047	OLG-040	100	400	4	1800	-	分	C	脚	全閉	無
TE048	BL7-040G	72	400	7.4	150	15	M	C	脚	防滴	無
TE049	OF18-040	180	400	2.9	1725	-	M	C	フランジ	全閉	無
TE050	OFM-0402	24	400	22	2100	-	M	C	フランジ	全閉	無
TE051	OF4-040B	48	400	10.5	2500	-	M	C	フランジ	全閉	有
TE052	BL2-040GB05	24	400	23	36	50	複	5	脚	防滴	有
TE053	BF4-040H	48	400	10	2300	-	M	C	フランジ	防滴	無
TE054	BF2-040H	24	400	21	2100	-	M	C	フランジ	防滴	無
TE055	OF2-040B	24	400	25	1100	-	複	C	フランジ	全閉	有
TE056	BL1-047GB	12	400	52	300	10	M	C	脚	防滴	有
TE057	OF2-0403	24	400	21	1750	-	M	30	フランジ	全閉	無
TE058	BF2-040GB(L/R)	24	400	23	66	30	複	C	フランジ	防滴	有
TE059	OL2-040G4.8B	24	400	22	4.8	377	M	C	脚	全閉	有
TE060	BL2-040GB3	24	400	22	22.5	80	M	30	脚	防滴	有
TE061	BF2-047DB05	24	475	40	70	34	M	5	フランジ	防滴	有



注文コード	形式	電圧 V	出力 W	電流 A	回転数 r/min	減速比	励磁方式	定格時間	取付方式	保護形式	ブレーキ
TE062	OL2-040GB3	24	400	22	45	40	M	30	脚	全閉	有
TE063	OL4-0403	48	400	10	1800	-	M	30	脚	全閉	無
TE064	OL2-040B3	24	400	23	2500	-	複	30	脚	全閉	有
TE065	OL2-040G35B	24	400	22	35	51	M	C	脚	全閉	有
TE066	BL1-048GB	12	480	48	220	10	M	C	脚	防滴	有
TE067	OF2-040B	24	400	22	1800	-	M	C	フランジ	全閉	有
TE068	OL4-040G65B3	48	400	10	65	35	M	30	脚	全閉	有
TE069	E069(GBH)	48	400	10	115	20	M	C	脚	防滴	有
TE070	E070BLGBH	24	400	23	12	160	複	30	脚	防滴	有
TE071	E071BLGB	24	400	22	32	60	M	C	脚	防滴	有
TE072	E072AGL	100	400	4	3600	-	M	5	脚	防滴	無
TE073	E073BLGB	24	400	22	51	40	M	C	脚	防滴	有
TE074	E074BLGB	24	400	22	50	40	M	C	脚	防滴	有
TE075	E075BLGB	12	400	42	21	100	M	15	脚	防滴	有
TE076	E076BFB	12	400	48	2000	-	直	10	フランジ	防滴	有
TE077	E077BLGB	24	400	23	18	100	複	15	脚	防滴	有
TE078	E078BL	12	400	45	1800	-	M	30	脚	防滴	無
TE079	E079BFB	24	400	22	1600	-	直	30	フランジ	防滴	有
TE082	ANR040	48	400	12.5	2000	-	M	C	フランジ	全閉	無
TE083	E083OL	48	400	11	1800	-	直	30	脚	全閉	無
TE084	E084OLG	12	400	45	90	20	M	30	脚	全閉	無
TE085	E085BFB	12	400	45	1800	-	M	10	フランジ	防滴	有
TE086	E086OFB	24	400	25	1100	-	複	C	フランジ	全閉	有
TE087	E087OLGB	24	400	22	10	200	複	C	脚	全閉	有
TE088	E088OLGB	24	400	22	10.6	200	M	C	脚	全閉	有
TE089	E089OFB	24	400	22	1400	-	複	C	フランジ	全閉	有
TE090	E090OL	24	400	23	2000	-	M	C	脚	全閉	無
TE091	E091BLGB	24	400	22	40	50	M	C	脚	防滴	有
TE093	E093BLGB	24	400	22	10.6	200	M	C	脚	防滴	有
TE094	E094BLP	46	400	11	1800	-	M	C	脚	防滴	無
TE095	E095BFGB	12	400	45	18	100	M	30	フランジ	防滴	有
TE096	E096BLG	24	400	22	420	5	M	C	脚	防滴	無
TE097	E097OLGB	24	400	22	40	50	M	C	脚	全閉	有
TE098	E098OLGB	24	400	22	40	50	M	C	脚	全閉	有
TE099	E099BL	12	400	45	1800	-	M	C	脚	防滴	無
TE100	E100BF	12	400	45	1800	-	M	10	フランジ	防滴	無
TE101	E101OLT	220	400	2.5	1150	-	SEP.75V	C	脚	全閉	無
TE102	E102BLGB	24	400	23	24	80	複	30	脚	防滴	有
TE103	E103BLB	24	400	23	1800	-	直	30	脚	防滴	有
TE104	E104BFB	24	400	22	2000	-	M	C	フランジ	防滴	有
TE105	E105BLB	12	400	45	1800	-	M	10	脚	防滴	有
TE106	E106OFB	24	400	25	1100	-	複	C	フランジ	全閉	有
TE107	BF2-040H II	24	400	21	2100	-	M	C	フランジ	防滴	無
TE108	BF4-040H II	48	400	10	2300	-	M	C	フランジ	防滴	無
TE109	E109OL	12	400	45	1800	-	M	C	脚	全閉	無
TE110	E110BLGB	24	400	22	50	40	M	C	脚	防滴	有
TE111	E111BLGB	24	400	22	50	直交軸40	M	C	脚	防滴	有
TE112	BF4-040H I	48	400	10	2300	-	M	C	フランジ	防滴	無
TE113	E113BFGBH	24	400	23	24	80	複	30	フランジ	防滴	有
TE114	E114BLGBH	24	400	23	9	200	複	30	脚	防滴	有
TE115	E115BLGB	24	400	21	9	240	M	C	脚	防滴	有
TE116	E116BLGB	24	400	21	9	240	M	C	脚	防滴	有
TE117	BF2-040H I	24	400	21	2100	-	M	C	フランジ	防滴	無
TE118	E118BL	24	400	23	1800	-	複	C	脚	防滴	無
TE119	E119BFB	24	400	22	2000	-	M	C	フランジ	防滴	有
TE120	E120U	100	400	5.3	2000	-	M	C	脚	防滴	無
TE121	E121U-S	75	400	8.2	800	-	分、複	C	脚	防滴	無
TE122	E122BL	48	400	11	1800	-	直	5	脚	防滴	無
TE123	E123OLGS	24	400	23	18	100	複	15	脚	全閉	有
TE124	E124BFGB	24	400	23	140	15	複	C	フランジ	防滴	有
TE125	E125BLGB	12	400	42	120	15	M	30	脚	防滴	有
TE126	E126BLGB	24	400	22	220	10	M	C	脚	防滴	有
TE127	E127OL	24	400	23	1800	-	複	C	脚	全閉	無
TE128	E128OFG	24	400	23	90	20	複	15	フランジ	全閉	無
TE129	E129BLGB	24	400	23	360	5	複	10	脚	防滴	有
TE130	E130OLB	12	400	45	1800	-	複	30	脚	全閉	有
TE131	E131BL	24	400	23	1800	-	複	15	脚	防滴	無
TE132	E132BLGB	24	400	23	#REF!	15	複	C	脚	防滴	有



注文コード	形式	電圧 V	出力 W	電流 A	回転数 r/min	減速比	励磁方式	定格時間	取付方式	保護形式	ブレーキ
TE133	E133OLB	24	400	23	1800	-	複	C	脚	全閉	有
TE134	E134BFB	24	400	23	2000	-	直	10	フランジ	防滴	有
TE135	E135OLGB	24	400	22	5	450	M	C	脚	全閉	有
TE136	E136BLGBN	24	400	23	70	30	複	C	脚	防滴	有
TE137	E137BLP	23	400	24	1800	-	複	30	脚	防滴	無
TE138	E138BFB	23	400	24	1800	-	直	15	フランジ	防滴	有
TE139	E139BLB	12	400	51	1800	-	分	30	脚	防滴	有
TE140	E140BFGB-L	24	450	23	40	50	SEP	C	フランジ	防滴	有

### 500W ~ 599W

注文コード	形式	電圧 V	出力 W	電流 A	回転数 r/min	減速比	励磁方式	定格時間	取付方式	保護形式	ブレーキ
TF002	BLD-050RBA	24	500	30	11	160	複	30	脚	防滴	有
TF004	OLD-050GB	24	500	28	10	200	複	C	脚	全閉	有
TF005	OF2-0503	24	500	27	2150	-	M	30	フランジ	全閉	無
TF006	BL4-050G	48	500	14	42	50	M	C	脚	防滴	無
TF007	BL2-055H1	24	500	32	2000	-	直	10	脚	防滴	無
TF008	OF1-050003	12	500	70	2500	-	直	30S	フランジ	全閉	無
TF009	BL2-055BH1	24	500	32	2000	-	直	10	脚	防滴	無
TF010	BL2-050P3	23	500	30	1800	-	複	30	脚	防滴	無
TF011	BL4-059H	48	590	15	2640	-	M	C	フランジ	防滴	無
TF012	BL2-055BH1A	24	550	32	2000	-	直	10	脚	防滴	有
TF013	BL1-050	12	500	54	1500	-	M	C	脚	防滴	無
TF014	F014OF	12	500	70	2500	-	直	30S	フランジ	全閉	無
TF015	F015BL	24	500	28	1500	-	複	C	脚	防滴	無
TF016	F016BLP	46	500	14	1800	-	M	30	脚	防滴	無
TF017	F017OF	24	500	27	2500	-	M	60	フランジ	全閉	無
TF018	F018OFB	24	500	28	1800	-	複	C	フランジ	全閉	有
TF019	F019OFB	24	500	27	2500	-	M	60	フランジ	全閉	有
TF020	F020BFG	24	500	27	500	5	M	60	フランジ	防滴	無
TF021	F021BLG	24	500	30	7	240	複	C	脚	防滴	無
TF022	F022BLG	24	500	30	7	240	直	C	脚	防滴	無
TF023	F023OFG	24	500	27	10.4	240	M	60	フランジ	全閉	無
TF024	F024BFB	12	500	60	1500	-	複	C	フランジ	防滴	有

### 600W ~ 699W

注文コード	形式	電圧 V	出力 W	電流 A	回転数 r/min	減速比	励磁方式	定格時間	取付方式	保護形式	ブレーキ
TG001	OLD-065B	24	650	39	1800	-	複	30	脚	全閉	有
TG002	OFD-060B3	24	600	36	1800	-	複	30	フランジ	全閉	有
TG003	BFD-060E	36	600	21	2560	-	M	C	フランジ	防滴	無
TG004	BFD-0605M	24	600	35	100	34	複	C	フランジ	防滴	有
TG005	BLD-060	12	600	85	2300	-	複	C	脚	防滴	無
TG006	OLD-060B	24	600	34	2000	-	複	C	脚	全閉	有
TG007	BLD-060GB	24	600	33	145	15	複	C	脚	防滴	有
TG008	BFD-060	36	600	21	2300	-	M	C	フランジ	防滴	無
TG009	BL2-060GB	24	600	33	100	20	複	C	脚	防滴	有
TG010	OF2-060B	24	600	33	1400	-	複	C	フランジ	全閉	無
TG011	BL2-060GB3	24	600	34	45	40	複	30	脚	防滴	有
TG012	OF2-060B6	24	600	33	1800	-	分	60	フランジ	全閉	有
TG013	OF2-060BA	24	600	33	1800	-	複	C	フランジ	全閉	有
TG014	BL2-060GBS	24	600	33	165	15	直	C	脚	防滴	有
TG015	OLD-060B	24	600	32	2000	-	複	C	脚	全閉	有
TG016	OL2-060H	24	600	34	2000	-	複	C	脚	全閉	無
TG017	BF4-060	48	600	16.7	5000	-	M	C	フランジ	防滴	無
TG018	BF2-060H	24	600	29	3000	-	M	C	フランジ	防滴	無
TG019	BL2-060BH	24	600	33	2000	-	直	C	脚	防滴	有
TG020	GO20BFH	24	600	30	4400	-	M	C	フランジ	防滴	無
TG021	GO21OFB	24	600	33	1100	-	複	C	フランジ	全閉	有
TG022	GO22BFH	48	600	15	4400	-	M	C	フランジ	防滴	無
TG023	GO23BLBH	22.5	600	38	2000	-	直	30	脚	防滴	有
TG024	GO24OLH	24	600	33	2000	-	直	C	脚	全閉	無
TG025	GO25OFB	24	600	33	1000	-	分	30	フランジ	全閉	有



注文コード	形 式	電圧 V	出力 W	電流 A	回転数 r/min	減速比	励磁方式	定格時間	取付方式	保護形式	ブレーキ
TG026	G026BDB8	24	600	36	58.8	34	複	C	フランジ	防滴	有
TG027	G027BLG	24	600	31	500	5	M	60	脚	防滴	無
TG028	G028OF	48	600	17	1500	-	SEP.48V	C	フランジ	全閉	無
TG029	G029BFH	48	600	15	4400	-	M	C	フランジ	防滴	無
TG030	G030OF	24	600	36	1750	-	直	60	フランジ	全閉	無
TG031	G031OFB	24	600	33	1100	-	複	C	フランジ	全閉	有
TG032	G032BLGB	12	600	90	200	10	直	15	脚	防滴	有
TG034	G034BFH	48	600	15	5200	-	M	C	フランジ	防滴	無
TG035	G035BF	24	600	33	2100	-	M	5	フランジ	防滴	無
TG036	G036BFH	48	600	17	7800	-	S	C	フランジ	防滴	無

## 700W ~ 799W

注文コード	形 式	電圧 V	出力 W	電流 A	回転数 r/min	減速比	励磁方式	定格時間	取付方式	保護形式	ブレーキ
TH001	OLD-80-075	24	750	51	3000	-	直	15	脚	全閉	無
TH002	OLD-90-075	24	750	45	1800	-	直	16	脚	全閉	無
TH003	OLD-63-075B	24	750	55	3500	-	直	15	脚	全閉	有
TH004	OLD-90-075	12	750	90	3600	-	直	15	脚	全閉	無
TH005	OLD-80-075	24	750	45	1800	-	直	15	脚	全閉	無
TH006	BLD-075A	12	750	90	1800	-	直	15	脚	防滴	無
TH007	OLD-110-075G	24	750	41	70	20	直	60	脚	全閉	無
TH008	OLD-075E	125	750	8.6	1800	-	SEP.125V	C	脚	全閉	無
TH009	BLD-075GB	24	750	45	40	50	複	15	脚	防滴	有
TH010	OLD-075A	12	750	90	1800	-	直	30	脚	全閉	無
TH011	OLD-85-075	24	750	45	1800	-	直	30	脚	全閉	無
TH012	BFD-075C	48	750	22	1600	-	複	30	フランジ	防滴	無
TH013	OLD-075B	24	750	45	2000	-	直	30	脚	全閉	有
TH014	OFD-075B	24	750	45	2000	-	直	30	フランジ	全閉	有
TH015	OFD-075BA	24	750	43	1400	-	複	C	フランジ	全閉	有
TH016	OLD-075C	24	750	45	1800	-	直	30	脚	全閉	無
TH017	BLD-075C	24	750	45	1800	-	直	15	脚	防滴	無
TH018	BLD-075C	12	750	90	1800	-	複	15	脚	防滴	無
TH019	OFD-075B	23	750	45	1700	-	直	30	フランジ	全閉	有
TH020	OLD-075TGBT-2	24	750	45	64	30	複	30	脚	全閉	有
TH021	OLD-075	100	750	10	1750	-	複	C	脚	全閉	無
TH022	BLD-075GB	24	750	45	15	120	複	30	脚	防滴	有
TH023	OLD-075G	110	750	9.1	500	5	複	C	脚	全閉	無
TH024	BLD-075	48	750	21	1800	-	複	C	脚	防滴	無
TH025	BLD-075P	46	750	21	1600	-	複	30	脚	防滴	無
TH026	OLD-075P	23	750	47	1600	-	複	30	脚	全閉	無
TH027	OLD-075B	24	750	45	1750	-	複	C	脚	全閉	有
TH028	BLD-075GB	24	750	42	50	40	複	C	脚	防滴	有
TH029	BLD-075GB	24	750	45	60	30	複	15	脚	防滴	有
TH030	OLD-075	12	750	86	1500	-	複	C	脚	全閉	無
TH031	BLD-075	48	750	21	1800	-	直	30	脚	防滴	無
TH032	BLD-075	24	750	43	1800	-	複	30	フランジ	防滴	無
TH033	BFD-075B	48	750	21	1800	-	複	C	フランジ	防滴	有
TH034	BLD-075G	48	750	21	200	10	複	60	脚	防滴	無
TH035	BLD-075P	24	750	42	1800	-	複	15	脚	防滴	無
TH036	BLD1-075GB	24	750	42	50	40	複	C	脚	防滴	有
TH037	OFD-075BC	24	750	43	1400	-	複	C	フランジ	全閉	有
TH038	BLD-075	110	750	9.3	960	-	複	5	脚	防滴	無
TH039	BLD-075GB	48	750	21	33	60	複	C	脚	防滴	有
TH040	OFD-075BC1	24	750	43	1400	-	複	C	フランジ	全閉	有
TH041	BL2-075	24	750	42	1800	-	複	C	脚	防滴	無
TH042	OL2-0701	24	700	42	1800	-	複	10	脚	全閉	無
TH043	OL2-075P3	24	750	43	2000	-	直	30	脚	全閉	無
TH044	OL4-07505	48	750	23	2000	-	複	5	脚	全閉	無
TH045	OL4-0751	48	750	22	1800	-	複	10	脚	全閉	無
TH046	BL2-075GB	24	750	42	15	120	複	C	脚	防滴	有
TH047	BL4-075GB3(H047BLGB)	48	750	21	36	50	複	30	脚	防滴	有
TH048	OL2-0751	24	750	42	1800	-	複	15	脚	全閉	無
TH049	OL4-075G3	48	750	22	180	10	複	30	脚	全閉	無
TH050	BL4-075	48	750	20	2000	-	複	C	脚	防滴	無
TH051	BF4-075GC	48	750	21	12	160	複	60	フランジ	防滴	無
TH052	OL2-075P3	24	750	43	2630	-	M	30	脚	全閉	無



注文コード	形 式	電圧 V	出力 kW	電流 A	回転数 r/min	減速比	励磁方式	定格時間	取付方式	保護形式	ブレーキ
TH053	BL4-075G15B3	48	750	21	15	120	複	30	脚	防滴	有
TH054	BL2-070	22	700	42	1800	-	複	C	脚	防滴	無
TH055	BL2-0751	24	750	42	1800	-	複	15	脚	防滴	無
TH056	BF2-075B3	23	750	45	1800	-	直	30	フランジ	防滴	有
TH057	BF2-075B3C	23	750	43	1800	-	複	30	フランジ	防滴	有
TH058	OF2-075B	24	750	43	1100	-	複	C	フランジ	全閉	有
TH059	OL2-0753	24	750	43	1000	-	複	30	脚	全閉	無
TH060	OL4-07505	48	750	22	1800	-	複	5	脚	全閉	無
TH061	BFD2-0785B3	23	750	47	1700	-	直	30	フランジ	防滴	有
TH062	OF2-075B	24	750	38	2500	-	-	C	フランジ	全閉	有
TH063	BL2-075GB3	24	750	38	38	50	複	30	脚	防滴	有
TH064	BL2-075G50B	24	750	42	50	40	複	C	脚	防滴	有
TH065	OL2-070	24	700	42	2000	-	複	C	脚	全閉	無
TH066	H066BLGBT	24	750	42	50	40	複	C	脚	防滴	有
TH067	H067OLB	24	750	42	1800	-	複	60	脚	全閉	有
TH068	H068BLGB	48	750	21	22.5	80	複	30	脚	防滴	有
TH069	H069BLGBH	24	750	42	33	60	複	C	脚	防滴	有
TH070	H070OLGB	24	750	45	150	15	複	15	脚	全閉	有
TH071	H071BFB	12	750	92	2000	-	直	10	フランジ	防滴	有
TH072	H072BFB	22.5	750	48	1200	-	直	10	フランジ	防滴	有
TH073	H073BLB	24	750	42	1800	-	複	15	脚	防滴	有
TH074	H074OL	12	750	89	1800	-	複	15	脚	全閉	無
TH075	H075BLGB	12	750	90	24	75	直	15	脚	防滴	有
TH076	H076BLP	48	750	22	1800	-	複	30	脚	防滴	無
TH077	H077OL	110	750	9.1	1800	-	SEP.110V	C	脚	全閉	無
TH078	ANR075	48	750	21	2000	-	M	C	フランジ	全閉	無
TH079	H079BFB	24	750	42	1800	-	直	30	フランジ	防滴	有
TH080	ANR II 075	48	750	21	2000	-	M	C	フランジ	全閉	無
TH081	H081BF	48	750	21	2000	-	M	15	フランジ	防滴	無
TH082	H082OL	100	750	9.1	1800	-	SEP.100V	C	脚	全閉	無
TH083	H083OLGB	24	750	42	11.3	160	複	C	脚	全閉	有
TH084	H084BF	24	750	42	1800	-	直	30	フランジ	防滴	無
TH085	H085BL	24	750	42	1800	-	複	15	脚	防滴	無
TH086	H086BLGB	24	750	42	15	120	複	15	脚	防滴	無
TH087	H087BLGB	24	750	42	9	200	複	15	脚	防滴	有
TH088	H088BFB	24	750	42	2000	-	複	60	フランジ	防滴	有
TH089	H089BF	24	750	42	1800	-	複	C	フランジ	防滴	無
TH090	H090BLGB	24	750	42	200	10	複	C	脚	防滴	有
TH091	H091OLT	110	750	9	2850	-	SEP.110V	C	脚	全閉	無
TH092	H092OL	114	750	8.3	1900	-	SEP.114V	C	脚	全閉	無
TH093	H093OF	24	750	42	1800	-	複	C	フランジ	全閉	無
TH094	H094OL	24	750	42	2000	-	複	C	脚	全閉	無
TH095	H095BLB	24	750	42	1800	-	直	30	脚	防滴	有
TH096	H096BLGB	24	750	42	66	30	複	C	脚	防滴	有
TH097	H097BFB	24	750	42	1800	-	直	C	フランジ	防滴	有
TH098	H098BLGB	24	750	42	100	20	複	C	脚	防滴	有
TH099	H099BLB	24	750	42	1800	-	直	C	脚	防滴	有
TH100	H100BLGB	24	750	42	40	50	複	C	脚	防滴	有
TH101	H101BLBT	24	750	42	1800	-	複	C	脚	防滴	有
TH102	H102BLGB	24	750	42	12.5	160	複	C	脚	防滴	有
TH103	H103BLGB	24	750	42	18	100	複	15	脚	防滴	有
TH104	H104BLGB	48	750	21	36	50	複	30	脚	防滴	有
TH105	H105OLB	24	750	42	2000	-	複	C	脚	全閉	有
TH106	H106OFB	100	750	10	1500	-	複	30	フランジ	全閉	有
TH107	H107OFB	100	750	10	1500	-	複	30	フランジ	全閉	有
TH108	H108BLB	24	750	42	1800	-	複	10	脚	防滴	有
TH109	H109BFB	24	750	42	1800	-	複	C	フランジ	防滴	有
TH110	H110BF	24	750	43	1500	-	直	30	フランジ	防滴	無
TH111	H111BF	48	750	21	2000	-	直	60	フランジ	防滴	無
TH112	H112OF	24	750	41	1600	-	複	C	フランジ	全閉	無
TH113	H113BL	24	750	43	1500	-	複	C	脚	防滴	無
TH114	H114BLGB	24	750	42	9	200	複	C	脚	防滴	有
TH115	H115BFGB	24	750	42	40	50	SEP.24V	30	フランジ	防滴	有
TH116	H116OLB	24	750	42	1800	-	複	C	脚	全閉	有
TH117	H117BLGB	12	750	92	33.9	59	直	10	脚	防滴	有
TH118	H118OFB	23	750	47	1800	-	直	30	フランジ	全閉	有
TH119	H119OLGB	24	750	42	45	40	複	C	脚	全閉	有
TH120	H120OLP	23	750	46	1800	-	複	30	脚	全閉	無



注文コード	形 式	電圧 V	出力 kW	電流 A	回転数 r/min	減速比	励磁方式	定格時間	取付方式	保護形式	ブレーキ
TH121	H121OFB	23	750	46	1800	-	直	30	フランジ	全閉	有
TH122	H122BLGBN	24	750	42	40	50	複	C	脚	防滴	有
TH123	H123BLB	24	750	43	1300	-	直	30	脚	防滴	有
TH124	H124BLGB, L R	48	750	21	130	15	直	C	脚	防滴	有
TH125	H125OL	110	750	9.1	1800	-	SEP.110V	C	脚	全閉	無
TH126	H126OLGBWE	24	750	42	7	300	SEP.24V	30	脚	全閉	有
TH127	H127BFGB	24	750	45	30	80	直	30	フランジ	防滴	有
TH128	H128BFB	24	750	42	2000	-	直	60	フランジ	防滴	有
TH129	H129OLG	24	750	45	11	160	複	30	フランジ	防滴	無
TH130	H130BF	24	750	42	1800	-	複	C	フランジ	防滴	無
TH131	H131OFB	23	750	46	1800	-	直	30	フランジ	全閉	有
TH132	H132BL	48	750	22	2000	-	複	30	脚	防滴	無
TH133	H133BFGB	24	750	42	18	100	SEP	C	フランジ	防滴	有

### 0.8kW ~ 0.99kW

注文コード	形 式	電圧 V	出力 kW	電流 A	回転数 r/min	減速比	励磁方式	定格時間	取付方式	保護形式	ブレーキ
TJ001	OLD-085	24	0.85	51	1800	-	複	30	脚	全閉	有
TJ002	BL4-080	48	0.8	21	2000	-	M	C	脚	防滴	無
TJ003	OL1-0903	12	0.9	125	1800	-	複	30	脚	全閉	無
TJ004	BL4-087	48	0.87	21	2500	-	M	C	脚	防滴	無
TJ005	BF4-080	48	0.8	19.5	2500	-	M	C	フランジ	防滴	無
TJ006	BF4-080T	48	0.8	19.5	2700	-	M	C	フランジ	防滴	無
TJ007	BF4-080A	48	0.8	19.5	2500	-	M	C	フランジ	防滴	無
TJ008	BF4-080H	48	0.8	19.5	2500	-	M	C	フランジ	防滴	無
TJ009	BF4-080	48	0.8	22	5000	-	M	C	フランジ	防滴	無
TJ010	BF2-085BH1	24	0.85	50	4700	-	直	15	フランジ	防滴	有
TJ011	JO11OF	24	0.85	56	2500	-	直	30S	フランジ	全閉	無
TJ012	BL12-08606	120	0.8	9.3	2500	-	直	60	脚	防滴	無
TJ013	OL2-085BH3	24	0.85	48	1800	-	複	30	脚	全閉	有
TJ014	BF2-085GBH1	24	0.85	50	23.5	200	直	15	フランジ	防滴	有
TJ015	BF4-080HT	48	0.8	19.5	2500	-	M	C	フランジ	防滴	無
TJ016	BL4-080H	48	0.8	19.5	2500	-	M	C	脚	防滴	無
TJ017	BF2-080H	24	0.8	38	4000	-	M	C	フランジ	防滴	無
TJ018	JO18BLGB	22.5	0.85	50	400	5	複	30	脚	防滴	有
TJ019	BF4-080H II	48	0.8	19.5	2500	-	M	C	フランジ	防滴	無
TJ020	BF4-080H I	48	0.8	19.5	2500	-	M	C	フランジ	防滴	無
TJ021	BF4-080H I U	48	0.8	19.5	2500	-	M	C	フランジ	防滴	無
TJ022	JO22BLGB	24	0.8	48	33	60	複	15	脚	防滴	有
TJ023	JO23OFB	100	0.8	11	1100	-	複	C	フランジ	全閉	有

### 1.0kW ~ 1.49kW

注文コード	形 式	電圧 V	出力 kW	電流 A	回転数 r/min	減速比	励磁方式	定格時間	取付方式	保護形式	ブレーキ
TL002	OLD-85-100	48	1	52	1800	-	直	30S	脚	全閉	無
TL003	OFD-100G	24	1	59	100	-	複	C	フランジ	全閉	無
TL004	OLD-120G	24	1.2	72	200	10	複	30	脚	全閉	無
TL005	OLD-100A	48	1	35	1800	-	複	30S	脚	全閉	無
TL006	BLD-120B	24	1.2	69	2000	-	複	C	脚	防滴	有
TL007	OFD-100B	24	1	56	1400	-	複	C	フランジ	全閉	有
TL008	BLD-100GB	24	1	56	10	200	複	C	脚	防滴	有
TL009	BFD-100	52.8	1	27	3500	-	直	20	フランジ	防滴	無
TL010	OLD-120	24	1.2	67	2100	-	複	C	脚	全閉	無
TL011	BLD-130	24	1.3	74	2000	-	直	30	脚	防滴	無
TL012	BFD-110	22	1.1	63	1750	-	複	60	フランジ	防滴	無
TL013	BFD-10015M	48	1	28	100	27	複	C	フランジ	防滴	有
TL014	BFD-100	24	1	57	1800	-	複	30	フランジ	防滴	無
TL015	BFD-12015M	48	1.2	34	65	27	複	C	フランジ	防滴	有
TL016	BFD-110B	23	1.1	63	1600	-	直	60	フランジ	防滴	有
TL017	OFD-110	24	1.1	60	1400	-	複	30	フランジ	全閉	無
TL018	OFD-100	85	1	15	1800	-	M	15	フランジ	全閉	無
TL019	OLD-120	48	1.2	35	2000	-	複	5	脚	全閉	無
TL020	BLD-120BTE	24	1.2	69	2000	-	複	C	脚	防滴	有
TL021	BFD-100BT	24	1	52	2400	-	直	20	フランジ	防滴	有



注文コード	形 式	電圧 V	出力 kW	電流 A	回転数 r/min	減速比	励磁方式	定格時間	取付方式	保護形式	ブレーキ
TL022	BL2-120B	24	1.2	67	2000	-	複	C	脚	防滴	有
TL023	BLD-120B	24	1.2	69	2000	-	直	C	脚	防滴	有
TL024	BF2-110B6	23	1.1	63	1600	-	直	60	フランジ	防滴	有
TL025	BF2-100B3C	23	1	60	1600	-	直	30	フランジ	防滴	有
TL026	BL2-100GB1	24	1	60	36	50	複	10	脚	防滴	有
TL027	BL2-110B3	24	1.1	60	1800	-	複	30	脚	防滴	有
TL028	BF2-120B3	24	1.2	68	1500	-	直	30	フランジ	防滴	有
TL029	BF2-100B3A	23	1	60	1600	-	複	30	フランジ	防滴	有
TL030	OF2-100B	24	1	56	1130	-	複	C	フランジ	全閉	有
TL031	BL4-100B1	48	1	29	2000	-	複	10	脚	防滴	有
TL032	BF8-100	84	1	14	2500	-	M	C	フランジ	防滴	無
TL033	BF4-100GB	48	1	27	87	17	複	C	脚	防滴	有
TL034	BL2-100GB1A	24	1	60	25	60	複	10	脚	防滴	有
TL035	BF2-100	24	1	56	1700	-	複	C	フランジ	防滴	無
TL036	BF4-100 (L036BF)	48	1	28	5000	-	M	C	フランジ	防滴	無
TL037	BL12-1206	120	1.2	13	3500	-	直	60	脚	防滴	無
TL038	BF4-10001	48	1	35	2000	-	直	1	フランジ	防滴	無
TL039	BL2-100G60B1	24	1	60	60	30	複	10	脚	防滴	有
TL040	BL2-110GB15	24	1.1	60	30	60	複	15	脚	防滴	有
TL041	OF2-120B	24	1.2	70	1100	-	複	C	フランジ	全閉	有
TL042	OL22-100G2	220	1	6	160	15	SEP.220V	20	脚	全閉	無
TL043	BL4-100P3	46	1	30	1800	-	複	30	脚	防滴	無
TL044	BF4-100H	48	1	24	1800	-	M	C	フランジ	防滴	無
TL045	BL2-100G25B1	24	1	60	25	80	複	10	脚	防滴	有
TL046	BL2-100GBT30	24	1	57	50	40	直	30	脚	防滴	有
TL047	L047BFP	23	1.1	60	1950	-	直	30	フランジ	防滴	無
TL048	L048BL	24	1	56	1700	-	複	C	脚	防滴	無
TL049	L049BL	110	1	12	2000	-	複	10	脚	防滴	無
TL050	L050BL	24	1	60	1500	-	複	10	脚	防滴	無
TL051	L051BFBH	22.5	1.2	76	1500	-	SEP.22.5V	30	フランジ	防滴	有
TL052	L052OLGB	24	1	60	100	20	複	C	脚	全閉	有
TL053	L053BFBG	24	1	60	56.2	40	複	15	フランジ	防滴	有
TL054	L054BF	24	1	60	1600	-	複	5	フランジ	防滴	無
TL055	L055BFB	22.5	1.2	76	2000	-	直	10	フランジ	防滴	有
TL056	L056BLP	48	1.2	48	2000	-	複	14	脚	防滴	無
TL057	L057BF	24	1	60	1800	-	複	10	フランジ	防滴	無
TL058	L058BLB	24	1.1	63	1800	-	複	30	脚	防滴	有
TL059	L059BF	72	1	18.5	3000	-	複	60	フランジ	防滴	無
TL060	L060BFH	48	1.4	34	4800	-	M	C	フランジ	防滴	無
TL061	L061BF	24	1	56	1700	-	複	C	フランジ	防滴	無
TL062	L062BF	24	1	56	1750	-	複	C	フランジ	防滴	無
TL063	L063BFB	24	1	60	1800	-	直	30	フランジ	防滴	有
TL064	L064BF	24	1	56	2000	-	複	C	フランジ	防滴	無
TL065	L065BL	48	1.3	38	2000	-	複	30	脚	防滴	無
TL066	L066BF	24	1	52	2400	-	直	20	フランジ	防滴	無
TL067	L067BLP	23	1	60	1800	-	複	5	脚	防滴	無
TL068	L068BFB	23	1	60	1600	-	直	30	フランジ	防滴	有
TL069	L069BL	24	1	60	1800	-	複	10	脚	防滴	無
TL070	L070OFB	46	1	30	1800	-	複	30	フランジ	全閉	有
TL071	L071BLGB	48	1.2	35	34.2	50	直	30	脚	防滴	有
TL072	L072OLGB	24	1	60	9	200	複	15	脚	全閉	有
TL073	L073OFB	100	1.4	18	1100	-	複	C	フランジ	全閉	有
TL074	L074BF	48	1	30	3000	-	直	60	フランジ	防滴	無
TL075	L075BLP	23	1	60	1800	-	複	30	脚	防滴	無
TL076	L076OLH	24	1	53	2000	-	分	60	脚	全閉	無
TL077	L077BLP	46	1	30	1800	-	複	30	脚	防滴	無
TL078	L078OLGB	24	1	60	10	200	複	15	脚	全閉	有
TL079	L079BFB	23	1	60	1600	-	直	30	フランジ	防滴	有
TL080	L080BFB	23	1	60	1600	-	直	30	フランジ	防滴	有
TL081	L081OFB	100	1.2	16	1100	-	複	C	フランジ	全閉	有
TL082	L082BFG	48	1	29	133	15	複	10	フランジ	防滴	無
TL083	L083BL	24	1	53	2000	-	SEP.24	60	脚	防滴	無
TL084	L084BLB	24	1.2	67	1800	-	直	C	脚	防滴	有
TL085	L085BFP	48	1	29	1800	-	複	30	フランジ	防滴	無



1.5kW ~ 1.99kW

注文コード	形式	電圧 V	出力 kW	電流 A	回転数 r/min	減速比	励磁方式	定格時間	取付方式	保護形式	ブレーキ
TM001	BLD-80-150	24	1.5	110	2500	-	直	15	脚	防滴	無
TM002	OLD-80-150B	24	1.5	100	2500	-	直	15	脚	全閉	有
TM003	BLD-80-150	24	1.5	120	1800	-	直	15	脚	防滴	無
TM004	BLD-80-150	24	1.5	120	1800	-	直	30	脚	防滴	無
TM005	BLD-85-150	24	1.5	90	1800	-	直	3	脚	防滴	無
TM006	OLD-150A	48	1.5	52	1800	-	複	30S	脚	全閉	無
TM007	BFD-150A	24	1.5	90	2000	-	直	15	フランジ	防滴	無
TM008	OLD-180A2	24	1.8	108	1800	-	複	30	脚	全閉	無
TM009	BLD-150	24	1.5	89	1500	-	直	15	脚	防滴	無
TM010	OLD-150C	48	1.5	52	1800	-	複	30S	脚	全閉	無
TM011	BLD-160	24	1.6	89	1800	-	直	60	脚	防滴	無
TM012	BLD-150C	48	1.5	42	2400	-	複	C	脚	防滴	無
TM013	BLD-150GB	24	1.5	90	40	50	複	15	脚	防滴	有
TM014	OLD-150B	48	1.5	45	2000	-	直	30	脚	全閉	有
TM015	OLD-85-150	48	1.5	52	1800	-	直	30S	脚	全閉	無
TM016	OLD-150	24	1.5	89	1800	-	複	15	脚	全閉	無
TM017	OLD-150D	48	1.5	52	1800	-	複	3	脚	全閉	無
TM018	OLD-150B	48	1.5	42	1750	-	複	C	脚	全閉	有
TM019	BFD-150	36	1.5	56	2400	-	複	C	フランジ	防滴	無
TM020	BLD-150	110	1.5	18	1800	-	複	30	脚	防滴	無
TM021	BLD-150GB	48	1.5	45	26	80	複	60	脚	防滴	有
TM022	BFD-16015M	48	1.6	46	100	27	複	C	フランジ	防滴	有
TM023	BLD-150ET	24	1.5	83	2000	-	SEP.24V	C	脚	防滴	無
TM024	OLD-150GB	24	1.5	83	6.4	273	複	C	脚	全閉	有
TM025	OLD-150P	23	1.5	89	1750	-	複	30	脚	全閉	無
TM026	OFD-150	23	1.5	89	1600	-	複	30	フランジ	全閉	無
TM027	OLD-150P	46	1.5	45	1600	-	複	30	脚	全閉	無
TM028	BLD-160A	48	1.6	45	2000	-	直	C	脚	防滴	無
TM029	BLD-150B	48	1.5	42	2000	-	複	15	脚	防滴	有
TM030	OLD-150P	48	1.5	43	1600	-	複	30	脚	全閉	無
TM032	OLD-150PA	46	1.5	43	2200	-	複	30	脚	全閉	無
TM033	BLD-160	48	1.6	44	1800	-	直	30	脚	防滴	無
TM034	BLD-150G	24	1.5	89	50	40	複	15	脚	防滴	無
TM035	BLD-150S	48	1.5	42	1800	-	複	C	脚	防滴	無
TM036	BFD-150B	23	1.5	89	1600	-	複	30	フランジ	防滴	有
TM037	OL11-150	110	1.5	18	1800	-	複	C	脚	全閉	無
TM038	BL2-150	24	1.5	83	1800	-	複	C	脚	防滴	無
TM039	BL2-150B3	24	1.5	83	1800	-	複	30	脚	防滴	有
TM040	BF2-150B3	23	1.5	89	1600	-	直	30	フランジ	防滴	有
TM041	BL2-150B1	24	1.5	89	2000	-	複	10	脚	防滴	有
TM042	BF2-150B3	23	1.5	89	1600	-	直	30	フランジ	防滴	有
TM043	OL4-150GB3	48	1.5	43	9	200	複	30	脚	全閉	有
TM044	OL4-150GB	48	1.5	42	15	120	複	C	脚	全閉	有
TM045	BL2-150GB1	24	1.5	89	50	40	複	15	脚	防滴	有
TM046	OL2-1503	23	1.5	89	1600	-	直	30	脚	全閉	無
TM047	BF4-160T3	48	1.6	46	1800	-	複	30	フランジ	防滴	無
TM048	OL2-15005	24	1.5	89	1800	-	複	5	脚	全閉	無
TM049	OF4-150GBT6	48	1.5	42	30	60	複	60	フランジ	全閉	有
TM050	BF2-150B3A	23	1.5	89	1600	-	複	30	フランジ	防滴	有
TM051	OL4-15005	48	1.5	44	1800	-	複	5	脚	全閉	無
TM053	BL2-150GB1	24	1.5	89	25	80	複	10	脚	防滴	有
TM054	BL2-150GBH1	24	1.5	89	100	20	複	10	脚	防滴	有
TM055	BL4-1503	46	1.5	44	1600	-	直	30	脚	防滴	無
TM056	BL4-150GBH3	48	1.5	43	23	80	複	30	脚	防滴	有
TM057	OL2-160GBT3	24	1.6	89	22.5	80	複	30	脚	全閉	有
TM058	BL2-150GB3	24	1.5	85	6.6	273	複	30	脚	防滴	有
TM059	OL4-150003	48	1.5	44	2000	-	複	30S	脚	全閉	無
TM060	BF4-1501	48	1.5	39.5	2400	-	M	10	フランジ	防滴	無
TM061	BL2-150G60B3	24	1.5	85	60	30	複	30	脚	防滴	有
TM062	OL2-1503	24	1.5	85	1800	-	複	30	脚	全閉	無
TM063	BL4-1603	48	1.6	45	1800	-	複	30	脚	防滴	無
TM064	BL2-150P3	23	1.5	89	1800	-	直	30	脚	防滴	無
TM065	BF4-150H	48	1.5	36	5000	-	M	C	フランジ	防滴	無
TM066	BF4-150B3	46	1.5	43	1800	-	直	30	フランジ	防滴	有
TM067	BF9-160H	96	1.6	18	5100	-	M	C	フランジ	防滴	無
TM068	BF4-150HT	48	1.5	36	5000	-	M	C	フランジ	防滴	無



注文コード	形 式	電圧 V	出力 kW	電流 A	回転数 r/min	減速比	励磁方式	定格時間	取付方式	保護形式	ブレーキ
TM069	ANR150-A303	120	1.5	13.5	3000	-	M	C	フランジ	全閉	無
TM070	BL2-1501	24	1.5	87	2000	-	複	10	脚	防滴	無
TM071	M071BLP	69	1.5	29	1800	-	複	30	脚	防滴	無
TM072	M072BFGB	48	1.5	42	23	100	複	30	フランジ	防滴	有
TM073	M073BLBH	24	1.5	83	2000	-	直	10	脚	防滴	有
TM074	M074BF	24	1.5	83	1800	-	直	60	フランジ	防滴	無
TM075	M075BLGBH	24	1.5	87	25	80	複	10	脚	防滴	有
TM076	M076BLP	48	1.5	43	1800	-	複	30	脚	防滴	無
TM077	M077BLG, R L	24	1.5	84	10	200	直	10	脚	防滴	無
TM078	M078BFB	22.5	1.5	95	2000	-	直	30	フランジ	防滴	有
TM079	M079BL	24	1.5	89	1800	-	複	15	脚	防滴	無
TM080	M080OL	48	1.5	45	1800	-	複	15	脚	全閉	無
TM081	M081BLB	24	1.5	85	1800	-	複	30	脚	防滴	有
TM082	M082BF	48	1.9	50	3000	-	直	C	フランジ	防滴	無
TM083	M083OL	100	1.5	20	1800	-	SEP.100V	C	脚	全閉	無
TM084	M084BLP	24	1.5	89	1800	-	直	5	脚	防滴	無
TM085	M085BL	24	1.5	89	3000	-	直	15	脚	防滴	無
TM086	M086BFGB	48	1.5	42	45	40	複	15	フランジ	防滴	有
TM087	M087BL	48	1.5	43	1700	-	複	30	脚	防滴	無
TM088	M088OL	110	1.5	20	1800	-	SEP.110V	C	脚	全閉	無
TM089	M089OLP	46	1.5	45	1800	-	複	30	脚	全閉	無
TM090	M090BL	24	1.5	80	1800	-	直	30	脚	防滴	無
TM090	M090OL	100	1.5	20	1800	-	SEP.100V	C	脚	全閉	無
TM090	M090OL2	100	1.5	20	1800	-	SEP.100V	C	脚	全閉	無
TM091	BFD-150CP	24	1.5	90	1800	-	複	15	フランジ	防滴	無
TM092	M092BL	24	1.5	85	2200	-	複	60	脚	防滴	無
TM093	ANR150-A708	144	1.5	13.5	3000	-	M	C	フランジ	全閉	無
TM094	M094BLGB	48	1.5	43	60	30	複	30	脚	防滴	有
TM096	M096OL	22	1.7	107	1800	-	複	30	脚	全閉	無
TM097	M097BLB	24	1.5	85	1500	-	直	30	脚	防滴	有
TM098	M098BF	24	1.5	85	1800	-	複	10	フランジ	防滴	無
TM099	M099BL	60	1.5	33	1900	-	複	30	脚	防滴	無
TM100	M100BLT	130	1.5	15	1750	-	SEP.90V	C	脚	防滴	無
TM101	M101OL	48	1.5	43	1800	-	複	C	脚	全閉	無
TM102	M102BLGB	48	1.5	42	42.5	40	複	15	脚	防滴	有
TM103	M103OLGB	48	1.5	42	32	60	複	15	脚	全閉	有
TM104	M104BLGB	96	1.5	20	20	100	複	15	脚	防滴	有
TM105	M105BL	24	1.5	89	2000	-	複	30	脚	防滴	無
TM106	M106BLGB	96	1.5	20	20	100	複	15	脚	防滴	有
TM107	M107BLGB	48	1.5	43	18	100	複	30	脚	防滴	有
TM108	M108OFF	24	1.7	140	1800	-	複	30S	フランジ	全閉	無
TM109	M109BF	48	1.5	42	5000	-	直	C	フランジ	防滴	無
TM110	M110BLB	24	1.5	89	1800	-	複	15	脚	防滴	有
TM111	M111OL	125	1.5	16	1800	-	SEP.125V	C	脚	全閉	無
TM112	M112OL	114	1.5	16.5	1900	-	SEP.114V	C	脚	全閉	無
TM113	M113BL	24	1.6	89	1600	-	複	C	脚	防滴	無
TM114	M114BLB	24	1.6	89	1600	-	複	C	脚	防滴	有
TM115	M115BF	24	1.5	89	1800	-	複	15	フランジ	防滴	無
TM116	M116OL	24	1.5	89	1800	-	複	C	脚	全閉	無
TM117	M117BF	48	1.6	45	2800	-	SEP.48V	15	フランジ	防滴	無
TM118	M118BFP	24	1.7	101	1500	-	直	30	フランジ	防滴	無
TM119	M119BF	24	1.6	45	2800	-	SEP.48V	15	フランジ	防滴	無
TM120	M120OLN	24	1.5	89	2000	-	複	30	脚	全閉	無
TM121	M121OL	120	1.5	16	1800	-	SEP.120V	C	脚	全閉	無
TM122	M122OFB	100	1.5	20	1800	-	複	C	フランジ	全閉	有
TM123	M123BFB	24	1.6	87	1800	-	直	30	フランジ	防滴	有
TM124	M124BL	24	1.5	89	1800	-	複	30	脚	防滴	無
TM125	BF4-150H I	48	1.5	36	5000	-	M	C	フランジ	防滴	無
TM126	M126BFGB	24	1.5	89	20	100	複	30	フランジ	防滴	有
TM127	M127OL	100	1.5	20	1800	-	SEP.100V	C	脚	全閉	無
TM128	BF4-150H II	48	1.5	36	5000	-	M	C	フランジ	防滴	無
TM129	M129OL	125	1.5	16	1800	-	SEP.125V	C	脚	全閉	無
TM130	M130BLG	220	1.5	8.5	30	6	SEP.220V	20	脚	防滴	無
TM131	M131OLGB	48	1.5	43	18	100	複	30	脚	全閉	有
TM132	M132BF	24	1.5	89	1800	-	SEP.24V	15	フランジ	防滴	無
TM133	M133BLGBS	24	1.5	85	15	120	複	30	脚	防滴	有
TM134	M134BLB	24	1.5	85	2200	-	複	60	脚	防滴	有
TM135	M135OLP	96	1.5	22	1800	-	直	10	脚	全閉	無



注文コード	形 式	電圧 V	出力 kW	電流 A	回転数 r/min	減速比	励磁方式	定格時間	取付方式	保護形式	ブレーキ
TM136	M136OL	110	1.5	20	1800	-	SEP.110V	C	脚	全閉	無
TM137	M137OLG	48	1.5	43	360	5	分	30	脚	全閉	無
TM138	M138OL	24	1.5	89	1800	-	複	10	脚	全閉	無
TM139	M139BL	24	1.5	89	1800	-	複	10	脚	防滴	無
TM140	M140OL	110	1.5	20	3000	-	SEP.110V	C	脚	全閉	無
TM141	M141BLGB	24	1.5	89	120	15	複	15	脚	防滴	有
TM142	M142OF	24	1.5	89	1750	-	SEP.24V	15	フランジ	全閉	無
TM143	M143BF	24	1.5	90	1800	-	直	3	フランジ	防滴	無
TM144	M144OLGB	24	1.5	85	180	10	複	30	脚	全閉	有
TM145	M145BL	48	1.5	42	1500	-	複	30	脚	防滴	無
TM146	M146BL	48	1.5	43	2000	-	直	30	脚	防滴	無
TM147	M147BF	48	1.5	43	2000	-	直	30	フランジ	防滴	無
TM148	M148BFB	48	1.5	43	1800	-	直	30	フランジ	防滴	有
TM149	M149OL	100	1.5	20	1800	-	SEP.100V	C	脚	全閉	無
TM150	M150OL	100	1.5	20	1800	-	SEP.100V	C	脚	全閉	無
TM151	M151OF-R	24	1.5	89	1750	-	SEP.24V	15	フランジ	全閉	無
TM152	M152BF	48	1.5	42	1800	-	複	C	フランジ	防滴	無
TM153	M153BL	24	1.5	85	1800	-	C	C	脚	防滴	無
TM154	M154BFB	23	1.5	89	1600	-	直	30	フランジ	防滴	有
TM155	M155BLG	48	1.5	39.5	480	5	M	5	脚	防滴	無
TM156	M156BLB	48	1.5	43	1800	-	複	C	脚	防滴	有
TM157	M157BLG	48	1.6	43	20	100	直	C	フランジ	防滴	有
TM158	M158BL	48	1.5	42	2100	-	複	60	脚	防滴	無
TM159	M159BFB	24	1.5	85	36	50	複	15	フランジ	防滴	有
TM160	M160OL	230	1.5	8.5	1800	-	SEP.230V	C	脚	全閉	無
TM161	M161BLGB	24	1.5	81	25	80	直	30	脚	防滴	有
TM162	M162BFB	23	1.5	89	1600	-	直	30	フランジ	防滴	有

## 2.0kW ~ 2.99kW

注文コード	形 式	電圧 V	出力 kW	電流 A	回転数 r/min	減速比	励磁方式	定格時間	取付方式	保護形式	ブレーキ
TN002	OLD-85-250A	48	2.5	87	1800	-	直	30S	脚	全閉	無
TN003	OLD-220	48	2.2	61	1800	-	複	C	脚	全閉	無
TN004	BLD-85-250	48	2.5	87	1800	-	複	5	脚	防滴	無
TN005	OLD-220B	48	2.2	66	1800	-	直	30	脚	全閉	有
TN006	OLD-200	48	2	55	1500	-	直	30	脚	全閉	無
TN007	OLD-200BT	48	2	57	2500	-	直	30	脚	全閉	有
TN008	BLD-220	24	2.2	122	1800	-	複	30	脚	防滴	無
TN009	BFD-200	36	2	79	2600	-	複	30	フランジ	防滴	無
TN010	BLD-200	48	2	60	1800	-	複	5	脚	防滴	無
TN011	BLD-220	24	2.2	130	1800	-	複	30	脚	防滴	無
TN012	BLD-220	120	2.2	24.5	1800	-	複	C	脚	防滴	無
TN013	BLD-200GB	110	2	24	20	100	複	C	脚	防滴	有
TN014	OFD-200B	48	2	56	1800	-	直	C	フランジ	全閉	有
TN015	BLD-200P	24	2	111	1800	-	複	60	脚	防滴	無
TN016	OLD-220	110	2.2	24.5	1800	-	複	C	脚	全閉	無
TN017	OLD-220GB	48	2.2	63	8	289	複	30	脚	全閉	有
TN018	BLD-2201	24	2.2	126	1800	-	複	15	脚	防滴	無
TN019	OLD-220	48	2.2	61	4000	-	複	C	脚	全閉	無
TN020	OL4-220GB	48	2.2	61	8	289	直	C	脚	全閉	有
TN021	BFD-250B	48	2.5	66	2500	-	直	C	フランジ	防滴	有
TN022	OLD-200P	24	2	111	1800	-	複	5	脚	全閉	無
TN023	BL10-2206	100	2.2	29	1000	-	複	60	脚	防滴	無
TN024	BL11-2201	110	2.2	29	1500	-	複	15	脚	防滴	無
TN025	BL4-250B3	48	2.5	71	1800	-	複	30	脚	防滴	有
TN026	BL4-250B6	46	2.5	72	1500	-	直	60	脚	防滴	有
TN027	OL4-200P3	46	2	60	1500	-	複	30	脚	全閉	無
TN028	OF4-250B6	46	2.5	72	1600	-	直	60	フランジ	全閉	有
TN029	BL2-200GB1	24	2	111	126	15	複	10	脚	防滴	有
TN030	OL4-200P3	48	2	57	1800	-	複	30	脚	全閉	無
TN031	OF4-220GB1	48	2.2	63	90	20	複	10	フランジ	全閉	有
TN032	OF4-210G	48	2.1	55	245	11	直	C	フランジ	全閉	無
TN033	BL4-2006	49	2	55	2000	-	直	60	脚	防滴	無
TN034	BL4-200B3	48	2	55	1800	-	直	30	脚	防滴	有
TN035	BL4-250B1	48	2.5	71	2000	-	直	10	脚	防滴	有
TN036	BL2-200B1	24	2	111	1800	-	複	15	脚	防滴	有



注文コード	形式	電圧 V	出力 kW	電流 A	回転数 r/min	減速比	励磁方式	定格時間	取付方式	保護形式	ブレーキ
TN037	OF9-200B2	96	2	28	1800	-	複	20	フランジ	全閉	有
TN038	BL2-25005(N038BL)	24	2.5	157	1800	-	複	5	脚	防滴	無
TN039	OL4-22015	48	2.2	60	1500	-	直	15	脚	全閉	無
TN040	OL4-2001	48	2	60	1800	-	複	10	脚	全閉	無
TN041	OL4-220GBH	48	2.2	63	51	35	複	C	脚	全閉	有
TN042	BF4-200B3	48	2	58	1800	-	直	30	フランジ	防滴	有
TN043	BL4-220GBT60	48	2.2	63	51	35	直	60	脚	防滴	有
TN044	BL4-200GB	48	2	56	154	15	複	C	脚	防滴	有
TN045	BL2-200G40B1	24	2	111	40	50	複	10	脚	防滴	有
TN046	N046BLGBH	24	2	111	25	80	複	10	脚	防滴	有
TN047	N047BLGB	48	2.2	61	180	10	直	30	脚	防滴	有
TN048	N048BLGBH	48	2	60	25	80	複	10	脚	防滴	有
TN049	N049BLP	48	2.2	63	1800	-	複	30	脚	防滴	無
TN050	N050OL	110	2.2	24.5	1800	-	複	C	脚	全閉	無
TN051	N051BFH	48	2	49	6300	-	M	C	フランジ	防滴	無
TN052	N052BLGBH	24	2	111	67	30	複	10	脚	防滴	有
TN053	N053BLGB	44	2.2	67	18	100	直	30	脚	防滴	有
TN054	N054BLP	23	2.5	155	1800	-	複	15	脚	防滴	無
TN055	N055BFB	22.5	2	127	2000	-	直	10	フランジ	防滴	有
TN056	N056OF	96	2	28	3000	-	複	60	フランジ	全閉	無
TN057	N057BLGB	48	2.2	63	18	100	直	30	脚	防滴	有
TN058	N058OFP	24	2	150	2700	-	複	30S	フランジ	全閉	無
TN059	N059BFB	23	2	124	1800	-	直	15	フランジ	防滴	有
TN060	N060OFB	23	2	124	1800	-	直	15	フランジ	全閉	無
TN061	N061BLP	24	2.2	131	1800	-	直	30S	脚	防滴	無
TN062	N062BFH	48	2	49	6400	-	M	C	フランジ	防滴	無
TN063	N063BL	48	2.2	64	2000	-	直	10	脚	防滴	無
TN064	N064BLGB	24	2.2	131	15	100	複	30	脚	防滴	有
TN065	N065OL	48	2.2	61	1800	-	直	30	脚	全閉	無
TN066	N066BL	24	2.2	131	1800	-	複	30	脚	防滴	無
TN067	N067OL	110	2.2	24.5	1800	-	SEP.110V	C	脚	全閉	無
TN068	N068BFB	45	2	58	2300	-	直	C	フランジ	防滴	有
TN069	ANR220	168	2.2	14.5	3000	-	M	C	フランジ	全閉	無
TN070	N070OF	24	2	124	3000	-	直	60	フランジ	全閉	無
TN071	N071BLB	48	2.2	63	1500	-	直	30	脚	防滴	有
TN072	N072BLB	48	2.2	63	1750	-	複	30	脚	防滴	有
TN073	ANR220-A203	168	2.2	14.5	3000	-	M	C	フランジ	全閉	無
TN074	N074BL	100	2.2	29	1800	-	分	30	脚	防滴	無
TN075	N075BL	100	2	27	1800	-	複	30	脚	防滴	無
TN076	N076BLP	24	2.2	131	1800	-	複	30	脚	防滴	無
TN077	N077BFGB	48	2.2	63	25	80	複	15	フランジ	防滴	有
TN078	N078BF	22.5	2.2	140	2000	-	直	15	フランジ	防滴	無
TN079	N079BL	24	2.2	131	1800	-	複	5	脚	防滴	無
TN080	N080OLGB	48	2.2	63	50	40	複	15	脚	全閉	有
TN081	N081OL	100	2.2	24.5	1800	-	SEP.100V	C	脚	防滴	無
TN082	N082BL	24	2.2	130	2000	-	複	30	脚	防滴	無
TN083	N083BLB	24	2.2	131	1800	-	直	30	脚	防滴	有
TN084	N084BLGB	48	2.2	61	18	100	直	30	脚	防滴	有
TN085	N085OL	200	2	13	1800	-	SEP.200V	30	脚	全閉	無
TN086	N086BL	63	2	45	1870	-	複	C	脚	防滴	無
TN087	N087BLB	100	2.2	28	4000	-	SEP.100V	10	脚	防滴	有
TN088	N088BL	48	2	60	2000	-	直	30	脚	防滴	無
TN089	N089BLB	48	2	60	2000	-	直	30	脚	防滴	有
TN090	N090OLN	24	2.2	130	2000	-	複	30	脚	全閉	無
TN091	BF9-200H I	96	2	22.5	3550	-	M	C	フランジ	防滴	無
TN092	N092BL	24	2.2	130	1800	-	複	30	脚	防滴	無
TN093	N093BLGB	48	2.2	63	25	80	直	30	脚	防滴	有
TN094	N094BL	24	2	120	1800	-	SEP.24V	30	脚	防滴	無
TN095	BF9-200H II	96	2	22.5	3550	-	M	C	フランジ	防滴	無
TN096	N096BLP	23	2	120	1800	-	複	5	脚	防滴	無
TN097	N097BL	24	2.2	130	2000	-	複	15	脚	防滴	無
TN098	N098OL	48	2.2	63	1800	-	複	15	脚	全閉	無
TN099	N099OL	24	2.2	130	1800	-	複	30	脚	全閉	無
TN100	N100BF	48	2	55	2300	-	複	60	フランジ	防滴	無
TN101	BF9-220H	96	2.2	26.3	5000	-	直	C	フランジ	防滴	無
TN102	N102BFB	48	2.2	61	1800	-	直	60	フランジ	防滴	有
TN103	N103OLP	48	2	57	1800	-	複	30	脚	全閉	無
TN104	N104BLG	48	2	56	100	20	SEP.48V	C	脚	防滴	無



注文コード	形 式	電圧 V	出力 kW	電流 A	回転数 r/min	減速比	励磁方式	定格時間	取付方式	保護形式	ブレーキ
TN105	N105BF キャンセル	48	2	56	3000	-	直	30	フランジ	防滴	無
TN106	N106OLGB	48	2.2	63	17	120	複	30	脚	全閉	有
TN107	N107BLGB	48	2	56	100	20	SEP.48V	C	脚	防滴	有
TN108	N108OL	24	2.2	130	1800	-	複	10	脚	全閉	無
TN109	N109BL	48	2.2	64	2000	-	直	10	脚	防滴	無
TN110	N110BLGB	48	2	55	36	50	直	30	脚	防滴	有
TN111	N111BFB	46	2.5	72	1800	-	直	30	フランジ	防滴	有
TN112	N112BF	48	2.6	72	3000	-	直(4p)	C	フランジ	防滴	無
TN113	N113BF	48	2	56	2500	-	複	30	フランジ	防滴	無
TN114	N114BFB	46	2.5	72	1800	-	直	30	フランジ	防滴	有
TN115	N115BFB	46	2.5	72	1800	-	直	30	フランジ	防滴	有
TN116	N116BFB	46	2	56	1800	-	直	30	フランジ	防滴	有
TN117	N117BLGB	48	2.2	63	22	80	直	15	脚	防滴	有
TN118	N118OL	110	2.2	24.5	1800	-	SEP.110V	C	脚	全閉	無
TN119	N119OLGB	48	2	57	7	240	複	30	脚	全閉	有
TN120	N120BLGB	48	2	53	45	40	SEP.40V	C	脚	全閉	有
TN121	N121BF	96	2	28	3000	-	複	60	フランジ	防滴	無
TN122	N122BFB	23	2.5	164	1800	-	直	10	フランジ	防滴	有
TN123	N123BL	24	2.2	130	1800	-	複	30	脚	防滴	無
TN124	N124BLB	48	2	57	1800	-	複	C	脚	防滴	有

### 3.0kW ~ 4.99kW

注文コード	形 式	電圧 V	出力 kW	電流 A	回転数 r/min	減速比	励磁方式	定格時間	取付方式	保護形式	ブレーキ
TP002	OLD-300A	48	3	84	1800	-	複	10	脚	全閉	無
TP003	BLD-370	48	3.7	103	1450	-	複	C	脚	防滴	無
TP004	BLD-370	125	3.7	39	1420	-	複	C	脚	防滴	無
TP005	BLD-300B	46	3	87	1600	-	複	30	脚	防滴	有
TP006	OLD-370	96	3.7	55	1800	-	複	15	脚	全閉	無
TP007	BLD-370B	48	3.7	103	1800	-	複	C	脚	防滴	有
TP008	BLD-350	48	3.5	97	1800	-	複	60	脚	防滴	無
TP009	BLD-320	46	3.2	93	212	11	直	C	脚	防滴	無
TP010	BLD-350B	46	3.58	101	1600	-	複	30	脚	防滴	有
TP011	BLD-370	48	3.7	103	1800	-	複	C	脚	防滴	無
TP012	BLD-350P	46	3.5	101	1500	-	複	60	脚	防滴	無
TP013	BLD-370	110	3.7	45	1800	-	複	10	脚	防滴	無
TP014	BLD-370B	48	3.7	103	1500	-	複	30	脚	防滴	有
TP015	OLD-370GB	48	3.7	103	8	289	複	30	脚	全閉	有
TP016	BL4-300B3	48	3	89	1800	-	複	30	脚	防滴	有
TP017	OL4-300H	48	3	84	1800	-	複	C	脚	全閉	無
TP018	BL9-370B3	90	3.7	56	1500	-	複	30	脚	防滴	有
TP019	OL4-3503	48	3.5	100	1800	-	複	30	脚	全閉	無
TP020	OLD-300G	240	3	16.6	113	17	SEP.240V	20	脚	全閉	無
TP021	BL4-300GB1	48	3	85	86	29	複	10	脚	防滴	有
TP022	OL24-300G2	240	3	16.6	135	17	SEP.240V	20	脚	全閉	無
TP023	BL4-370B3	48	3.7	103	1800	-	複	30	脚	防滴	有
TP024	BL4-370ET	48	3.7	103	2000	-	SEP.48V	C	脚	防滴	無
TP025	BL11-3701	110	3.7	45	1500	-	複	10	脚	防滴	無
TP026	BL4-350GB1	48	3.5	98	110	17	複	10	脚	防滴	有
TP027	BL4-370GB3	48	3.7	100	42	43	複	30	脚	防滴	有
TP028	BL4-350GB1A	48	3.5	98	110	17	複	10	脚	防滴	有
TP029	OF4-300BH3	48	3	84	1800	-	複	30	フランジ	全閉	有
TP030	KD-FB	115	4.5	51	1800	-	複	C	脚	防滴	無
TP031	P031BFP	46	3	82	1800	-	直	30	フランジ	防滴	無
TP032	P032BL	48	3	85	2150	-	直	5	脚	防滴	無
TP033	P033BL	21	3	180	1800	-	複	10	脚	防滴	無
TP034	P034BLGBH	48	3	86	22	104	複	10	脚	防滴	有
TP035	P035BFB	45	3.5	111	2000	-	直	10	フランジ	防滴	有
TP036	P036BF	48	3.5	104	1800	-	直	10	フランジ	防滴	無
TP037	P037BLB	48	3	84	1800	-	直	C	脚	防滴	有
TP038	P038OLGB	48	3.7	103	12	187	複	30	脚	全閉	有
TP039	P039BLGBT	48	3	84	9.85	195	直	15	脚	防滴	有
TP040	P040BFB	46	3	82	1800	-	直	30	フランジ	防滴	有
TP041	P041BLP	46	3.5	100	1800	-	複	30	脚	防滴	無
TP042	P042BFB	46	3.8	104	1800	-	直	30	フランジ	防滴	有
TP043	P043BL	48	3	83	1800	-	複	30	脚	防滴	無



注文コード	形式	電圧 V	出力 kW	電流 A	回転数 r/min	減速比	励磁方式	定格時間	取付方式	保護形式	ブレーキ
TP044	P044BLB	48	3.5	97	1800	-	複	30	脚	防滴	有
TP045	P045BF	48	3.5	93	2400	-	直	30	フランジ	防滴	無
TP046	P046BFGB	48	3.7	103	42	43	複	15	フランジ	防滴	有
TP047	P047BLP	48	3	83	1800	-	複	30	脚	防滴	無
TP048	P048BLGB	48	3	83	17	104	複	30	脚	防滴	有
TP049	P049BF	48	4.5	125	2000	-	複	15	フランジ	防滴	無
TP050	P050OL	110	3.7	45	1200	-	SEP.110V	30	脚	全閉	無
TP051	P051BLGB	96	4	56	25	71	複	15	脚	防滴	有
TP052	P052BFB	48	3.5	98	1800	-	複	15	フランジ	防滴	有
TP053	P053BL	48	3	83	1800	-	複	C	脚	防滴	無
TP054	P054BLB	48	3.7	103	1800	-	直	30	脚	防滴	有
TP055	P055BLGB	48	3	84	9.85	195	直	15	脚	防滴	有
TP056	P056BLGB	48	3	83	30.5	59	複	30	脚	防滴	有
TP057	P057BFB	48	3	82	1800	-	直	10	フランジ	防滴	有
TP058	P058BLB	48	3	83	1800	-	複	30	脚	防滴	有
TP059	P059OL	100	3.7	46	1800	-	SEP.100V	C	脚	全閉	無
TP060	P060BF	48	3.7	103	1800	-	複	30	フランジ	防滴	無
TP061	P061BLB	48	3.7	103	2000	-	直	10	脚	防滴	有
TP062	P062OF	48	4	105	2000	-	直	30	フランジ	全閉	無
TP063	P063BL	48	3.5	97	3600	-	複	30	脚	防滴	無
TP064	P064BFB	22.5	3	178	1800	-	直	5	フランジ	防滴	有
TP065	P065BL	100	3.7	49	1800	-	複	60	脚	防滴	無
TP066	P066BL	48	4	105	1800	-	直	30	脚	防滴	無
TP067	P067BLGBTH	48	3.7	103	66.8	30	複	60	脚	防滴	有
TP068	P068BL	48	3.7	98	1800	-	複	15	脚	防滴	無
TP069	P069BL (BLD-400)	48	4	105	1800	-	複	30	脚	防滴	無
TP070	P070BLGTH	48	3.7	103	66.8	30	複	60	脚	防滴	無
TP071	P071BLGB	96	3.5	52	24	80	複	30	脚	防滴	有
TP072	P072BF	46	3	82	1800	-	直	30	フランジ	防滴	無
TP073	P073BLGB	48	3.5	97	32	60	直	30	脚	防滴	有
TP074	P074BLP	46	3	82	1800	-	複	30	脚	防滴	無
TP075	P075BLP	24	3	166	2000	-	複	10	脚	防滴	無
TP076	P076BLGB	48	3.5	97	60	30	直	30	脚	防滴	有
TP077	P077OLGB	96	3.7	50	33.3	60	複	15	脚	全閉	有
TP078	P078OL	48	3.7	103	1800	-	複	30	脚	全閉	無
TP079	P079BF	45	3.5	111	2000	-	直	10	フランジ	防滴	無
TP080	P080BL	48	3	82	1800	-	直	C	脚	防滴	無
TP081	P081BL	48	3.5	93	1800	-	複	15	脚	防滴	無
TP082	P082BFB	46	4	115	1800	-	直	30	フランジ	防滴	有
TP083	P083BF	48	3	85	2300	-	SEP.48V	C	フランジ	防滴	無
TP084	P084OL	110	3.7	42	1800	-	SEP.110V	C	脚	全閉	無
TP085	P085BF	72	4.9	85	3700	-	SEP.72V	C	フランジ	防滴	無
TP086	P086BLGB	48	3.5	97	36	50	直	30	脚	防滴	有
TP087	P087BFB	46	3	84	1600	-	直	60	フランジ	防滴	有
TP088	P088BFB	48	3.7	103	1800	-	複	15	フランジ	防滴	有
TP089	P089BFBE	48	3.5	98	2000	-	直	30	フランジ	防滴	有
TP090	P090BFB	46	3	82	1800	-	直	30	フランジ	防滴	有
TP091	P091BLP	46	3	82	1800	-	複	30	脚	防滴	無
TP092	P092OL	110	3.7	42	1800	-	SEP.110V	C	脚	全閉	無
TP093	P093OL	110	3.7	42	1800	-	SEP.110V	C	脚	全閉	無
TP094	P094BF	48	3	83	1800	-	SEP.48V	30	フランジ	防滴	無
TP095	P095BLGB	48	3.5	97	20	100	直	30	脚	防滴	有
TP096	P096BLGB	48	3.7	100	8	231	複	15	脚	防滴	有
TP097	P097BFB	48	3	84	1800	-	直	30	フランジ	防滴	有
TP098	P098BLB	48	3	84	1800	-	直	30	脚	防滴	有
TP099	P099BF	48	3.5	97	1900	-	直	30	フランジ	防滴	無
TP100	P100BLP	46	3	84	1800	-	複	30	脚	防滴	無
TP101	P101BFB	46	3	84	1800	-	直	30	フランジ	防滴	有
TP102	P102BFB	46	3.5	98	1800	-	直	30	フランジ	防滴	有



## 5.0kW ~

注文コード	形式	電圧 V	出力 kW	電流 A	回転数 r/min	減速比	励磁方式	定格時間	取付方式	保護形式	ブレーキ
TR002	BLD-600	48	6	155	1800	-	複	C	脚	防滴	無
TR003	BLD-550GB	48	5.5	156	126	17	複	10	脚	防滴	有
TR004	BL4-550GB1-86	48	5.5	164	67	29	複	10	脚	防滴	有
TR005	BL4-550B3	45	5.5	163	1800	-	複	30	脚	防滴	有
TR006	OF9-7503	96	7.5	90	1000	-	複	30	フランジ	全閉	無
TR007	BL4-550GB1-86	48	5.5	164	86	29	複	10	脚	防滴	有
TR008	BL9-12006	96	12	157	1800	-	直	60	脚	防滴	無
TR009	KD-DB	110	5	57	1800	-	複	C	脚	防滴	無
TR010	BL4-550G170B1	48	5.5	164	170	11	複	10	脚	防滴	有
TR011	R011BL	48	6	165	1490	-	複	10	脚	防滴	無
TR012	R012BLGB	48	5.5	156	126	17	複	10	脚	防滴	有
TR013	R013BF	96	6	85	5000	-	直	C	フランジ	防滴	無
TR014	R014BL	48	5.5	150	1500	-	複	10	脚	防滴	無
TR015	R015BFB	45	5.5	175	2000	-	直	10	フランジ	防滴	有
TR016	R016BLP	46	6.5	188	1800	-	複	15	脚	防滴	無
TR017	R017BF	96	6	85	5000	-	SEP.96V	C	フランジ	防滴	無
TR018	R018OL	100	5.5	76	3000	-	SEP.100V	C	脚	全閉	無
TR019	R019OF	48	6	175	2000	-	直	10	フランジ	全閉	無
TR020	R020BF	45	5.5	175	2000	-	直	15	フランジ	防滴	無
TR021	R021BLP	46	5	145	1800	-	複	30	脚	防滴	無
TR022	R022BL	48	5.5	150	1800	-	複	10	脚	防滴	無
TR023	R023BFB	48	6	175	2000	-	直	10	フランジ	防滴	有
TR024	OL4-600H6	48	6	165	1800	-	複	60	脚	全閉	無
TR025	R025BLGB	96	5.5	76	23	71	複	15	脚	防滴	有
TR026	R026BLX	48	6	165	1490	-	複	10	脚	防滴	無
TR027	R027BLX	48	5	140	1800	-	複	10	脚	防滴	無
TR028	R028BL	96	5.5	76	1800	-	複	30	脚	防滴	無
TR029	R029BF	96	6	85	5000	-	直	C	フランジ	防滴	無
TR030	R030BF	96	6	85	5000	-	直	C	フランジ	防滴	無
TR030	R030BF-2	96	6	85	5000	-	直	C	フランジ	防滴	無
TR031	R031BF	96	6	85	4600	-	SEP.96V	C	フランジ	防滴	無
TR032	R032BF	96	6	85	4600	-	SEP.96V	C	フランジ	防滴	無
TR033	R033BF	120	7.5	85	5600	-	SEP.120V	C	フランジ	防滴	無
TR034	R034BL	48	5.5	150	1800	-	複	15	脚	防滴	無
TR035	R035BF	96	6	85	4600	-	SEP.96V	C	フランジ	防滴	無
TR036	R036BF	120	7.5	85	6000	-	SEP.120V	C	フランジ	防滴	無
TR037	R037BLGB	96	5.5	73	2000	50	複	15	脚	防滴	有
TR038	R038BFB	96	5.5	73	1800	-	複	30	フランジ	防滴	有
TR039	R039BF	96	5	66	2500	-	複	15	フランジ	防滴	無
TR040	R040BF	120	7.5	85	3800	-	SEP.120V	C	フランジ	防滴	無
TR041	R041BFB	46	5	145	1800	-	直	30	フランジ	防滴	有



# DCスピードコントローラ

## ICFW-□□-200シリーズ

### ■ 特長

- ◇ 電源電圧幅を広くしています。
- ◇ PWM制御、回生制動機能の採用により、省エネ駆動が可能。
- ◇ 従来に比べ、大幅なコストパフォーマンス化を実現。
- ◇ IGBT使用により、低騒音・大容量負荷が駆動できます。
- ◇ 過電流検出、低電圧検出、過熱保護機能を装備。
- ◇ ソフトスタート機能あり。
- ◇ 強制空冷方式なので安心して使えます（ヒートシンク&ファン標準装備）。

### ■ 外形寸法図

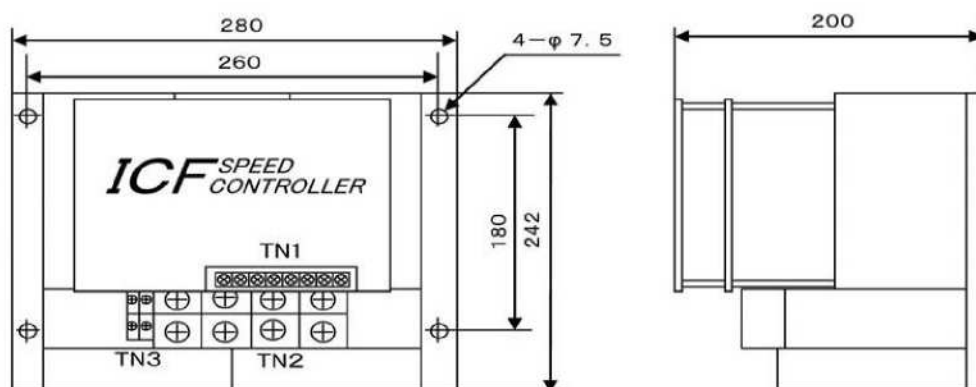

### ■ 仕様

形 式	ICFW-24-200	ICFW-48-200	ICFW-96-200
定格電圧 [V]	24 (17~31V)	48 (32~72V)	96 (70~140V)
定格電流 [A]	200		
瞬時最大電流 [A]	400		
重 量 [kg]	6		
速度指令方式	可変抵抗指令方式（1~10kΩ程度のボリュームを使用）		
冷却方式	強制空冷方式（ヒートシンク、ファン 標準装備）		

※注 電源部にブレーカを接続してください。



# DCスピードコントローラ

## ICFW-□□-□□□シリーズ

### ■ 特長

- ◇ 電源電圧幅を広くしています。
- ◇ PWM制御、回生制動機能の採用により、省エネ駆動が可能。
- ◇ 従来に比べ、大幅なコストパフォーマンス化を実現。
- ◇ IGBT使用により、低騒音・大容量負荷が駆動できます。
- ◇ 過電流検出、低電圧検出、過熱保護機能を装備。
- ◇ ソフトスタート機能あり。

### ■ 外形寸法図

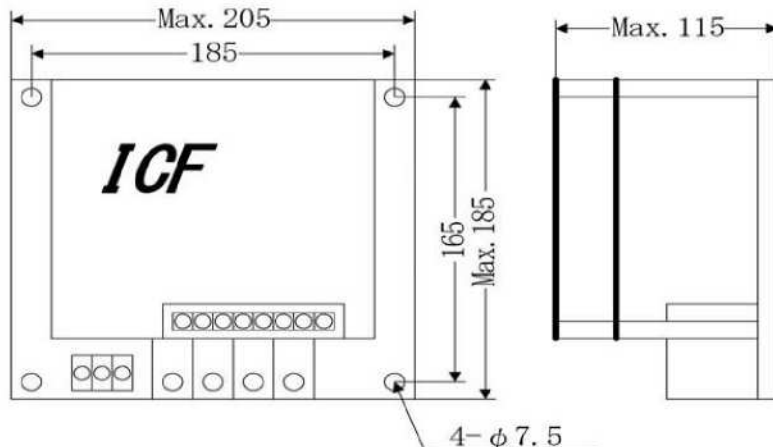

### ■ 仕様

形 式	ICFW-24-050	ICFW-48-050	ICFW-96-050	ICFW-24-100	ICFW-48-100	ICFW-96-100
定格電圧 [V]	24	48	96	24	48	96
定格電流 [A]	50			100		
瞬時最大電流 [A]	100			200		
重 量 [kg]	2.4			2.7		
速度指令方式	可変抵抗指令方式（1～10kΩ程度のボリュームを使用）					
冷却方式	自然冷却方式（場合により、ヒートシンクの取付けまたは強制空冷が必要）					

※注 電源部にブレーカを接続してください。

※スピードコントローラ単体では冷却能力が不足する場合、放熱ヒートシンク（HS-1）を用意しています。



# モータ お引き合いシート

ご依頼日 月 日  
貴社名  
ご所属  
ご氏名  
ご住所 〒  
TEL  
FAX



Technology & Sincerity Mind

株式会社ツシマエレクトリック

〒726-0004 広島県府中市府川町 153-1  
TEL0847-45-3088 FAX0847-45-8486  
URL <http://www.tusima.co.jp>  
E-mail [info@tusima.co.jp](mailto:info@tusima.co.jp)

モータについて、お問い合わせの際は、この用紙にご記入の上お送りください。  
弊社では、貴社の仕様により各種モータを製作いたします。

- 電源の種類 ① 交流 ② 直流
- 負荷の種類とモータの使用目的
- モータの種類

V kW r/min トルク 定格時間

① 全閉形 ② 防滴形 ③ その他

交流モータの場合 Hz

直流モータの場合 ① 直巻 ② 分巻 ③ 複巻 ④ マグネット

- モータの取付方法

① 脚取付 ② フランジ取付 ③ バンド取付 ④ その他

- モータの使用条件

- ① 負荷の変動 : なし あり 非常に激しい  
② ショック : なし 小さい 大きい 非常に大きい  
③ 負荷側の慣性モーメント : 小さい やや大きい 大きい 非常に大きい  
④ 正回転・逆回転 : なし あり  
⑤ 1時間当りの起動回数 : 回ぐらい  
⑥ 1日当りの稼働時間 :  
⑦ 周囲の温度 : °C

- モータと負荷の結合方法

- シャフトの形状

- 所要台数 台

- ご希望納入日

- その他特記事項

※ 減速機、電磁ブレーキ、タコゼネ、エンコーダ付等も製作致します。

ご依頼 FAX 番号 0847-45-8486





Technology & Sincerity Mind

株式  
会社

ツシマエレクトリック

本社 〒726-0004 広島県府中市府川町153-1  
TEL0847-45-3088 FAX0847-45-8486  
<http://www.tusima.co.jp> E-mail [info@tusima.co.jp](mailto:info@tusima.co.jp)